

# VERGASER

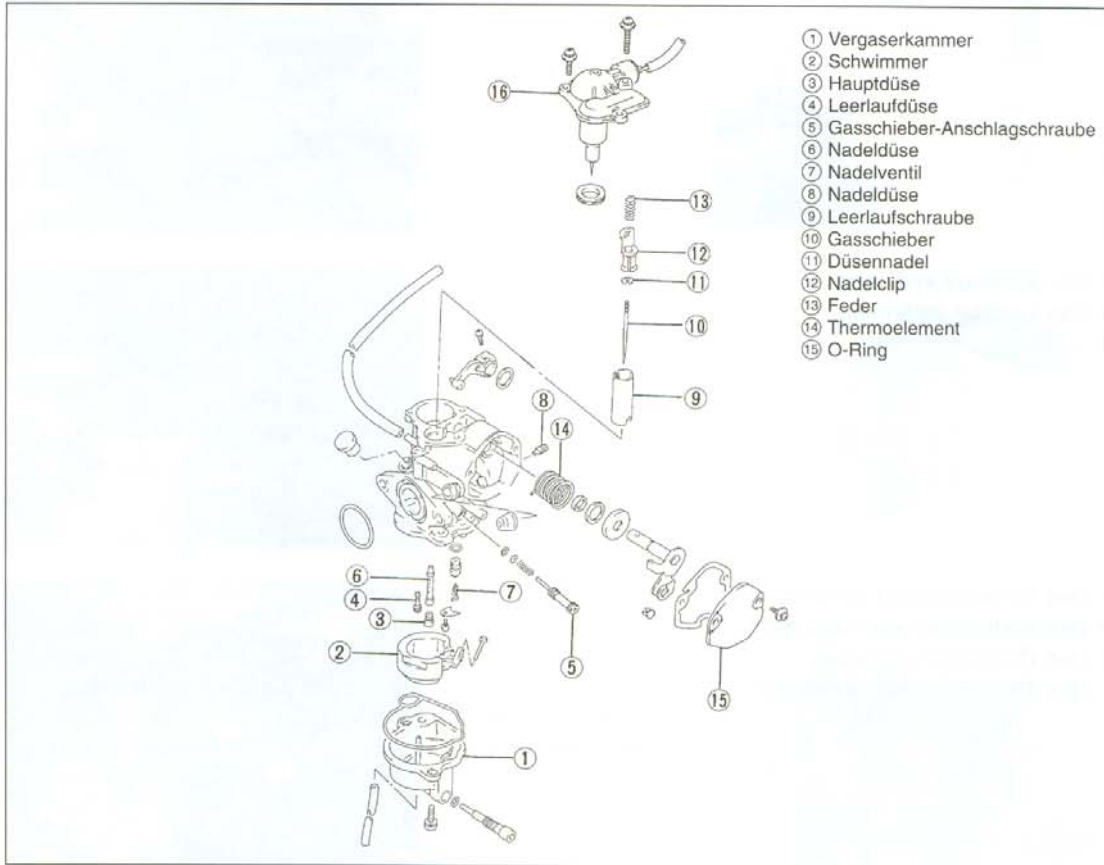

## KENNUMMER ① DES VERGASERS



## VERGASEREINSTELLUNG

Siehe Seite 7-24.

## AUSBAU

- Die Schrauben entfernen.

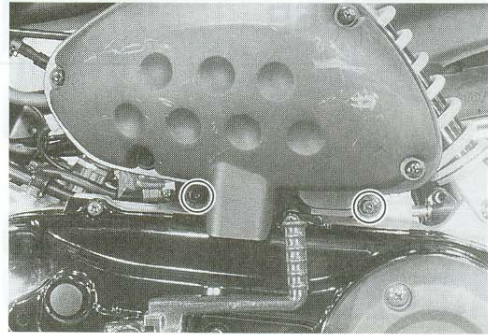

- Die Schraube entfernen.
- Den Luftfilter entfernen.



- Den Vergaserdeckel entfernen.
- Den Kraftstoffschlauch abziehen.
- Den Ölschlauch abziehen.
- Das Thermoelement abnehmen.

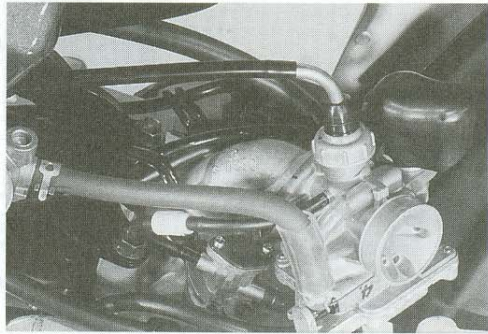

- Die Befestigungsschrauben des Vergasers entfernen.

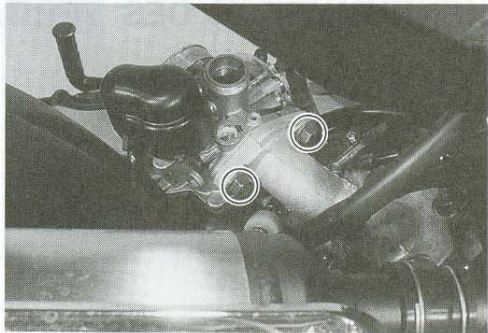

## ZERLEGUNG

- Gaszug aus dem Schlitz im Gasschieber aushängen und Gasschieber ①, sowie Düsenadel und Feder ② des Gasschiebers ausbauen.

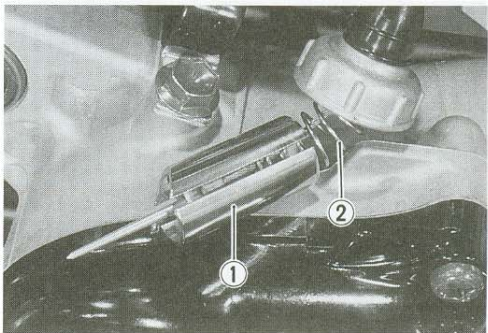

- Düsennadel und Gasschieber trennen.

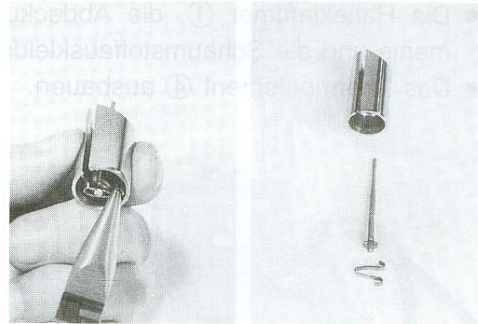

- Schwimmerkammer ① ausbauen.

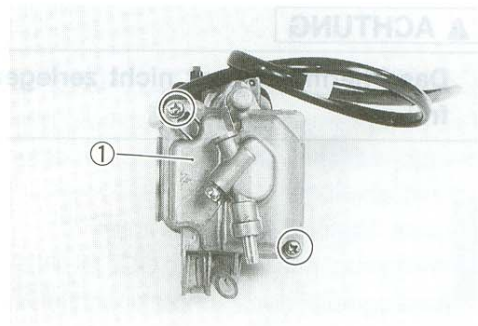

- Schwimmerstift ④ entfernen, dann Schwimmer ② mit Nadeldventil ③ herausnehmen.

**▲ ACHTUNG**

Beim Entfernen des Schwimmerstifts darauf achten, daß das Vergasergehäuse und der Schwimmer nicht beschädigt werden.

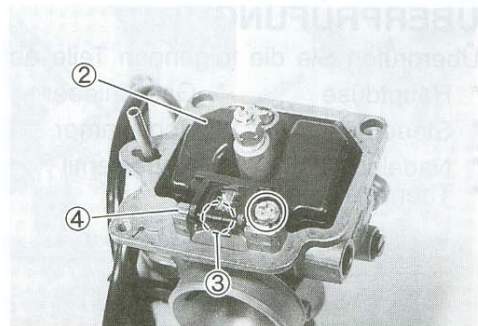

- Hauptdüse ⑤, Nadeldüsenhalter ⑥, Nadeldüse ⑦ und Steuerdüse ⑧ herausnehmen.
- Gasschieber-Anschlagschraube ⑨ und Steuerluftschraube ⑩ entfernen.

**▲ ACHTUNG**

Zum Reinigen der Kanäle und Düsen keinen Draht oder ähnliches nehmen. Nur Druckluft verwenden.

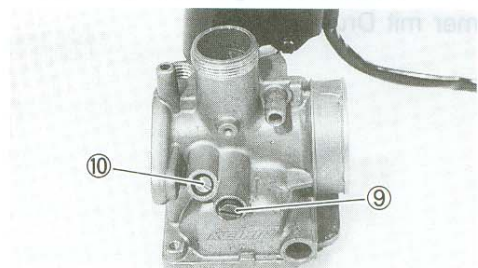
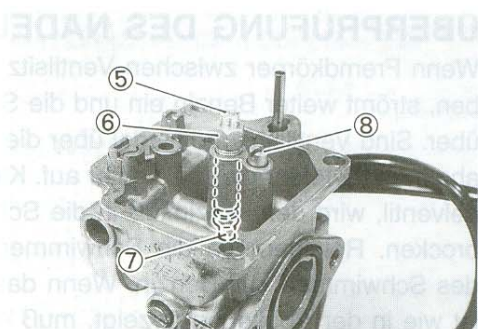

- Düsennadel und Gasschieber trennen.

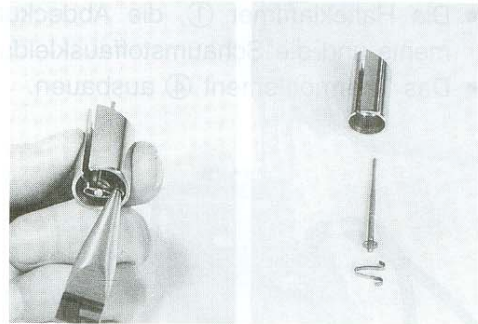

- Schwimmerkammer ① ausbauen.

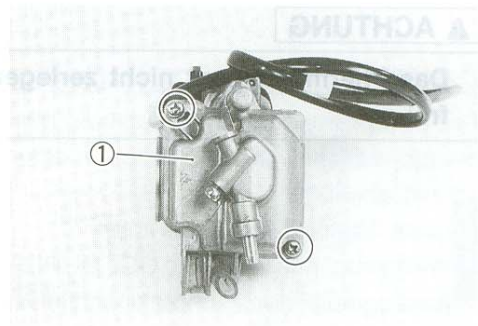

- Schwimmerstift ④ entfernen, dann Schwimmer ② mit Nadeldventil ③ herausnehmen.

**▲ ACHTUNG**

Beim Entfernen des Schwimmerstifts darauf achten, daß das Vergasergehäuse und der Schwimmer nicht beschädigt werden.

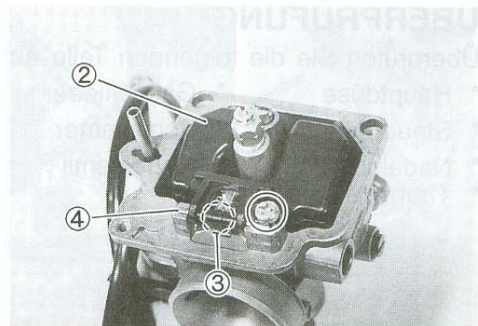

- Hauptdüse ⑤, Nadeldüsenhalter ⑥, Nadeldüse ⑦ und Steuerdüse ⑧ herausnehmen.
- Gasschieber-Anschlagschraube ⑨ und Steuerluftschraube ⑩ entfernen.

**▲ ACHTUNG**

Zum Reinigen der Kanäle und Düsen keinen Draht oder ähnliches nehmen. Nur Druckluft verwenden.

